

A  
M  
A  
N  
O

+

**商品カタログ**

+

**安心の国産品質**

**エースポイント**

**ビックス**

株式会社 天野製作所

# エースポイント

ページ	商品名	ページ	商品名
1	四角穴付きタッピンねじ	10	エースポイント シンワッシャー
2	エースポイント ロングIX/SUS410 ロングIX	10	エースポイント SUS410 シンワッシャー
3	SUS410 金具固定用ビス	11	エースポイント HEX
4	エースポイント 住宅屋根改修用ビス	11	エースポイント SUS410 HEX
5	エースポイント ナベ	12	エースポイント ステンキャップ
6	エースポイント SUS410 ナベ	12	エースポイント フレームビス 鉄下地用
7	エースポイント サラ	12	エースポイント フレームビス 木下地用
7	エースポイント 小頭サラ	13	エースポイント Tヘッドドリル
8	エースポイント SUS410 サラ	13	エースポイント SUS410 Tヘッドドリル
8	エースポイント SUS410 小頭サラ	14	エースポイント Tヘッドガリ
9	エースポイント サラリーマー	14	エースポイント SUS410 Tヘッドガリ
9	エースポイント SUS410 サラリーマー		

# ビックス

ページ	商品名	ページ	商品名
15	石膏ボードビス 万能タイプ(GHLシリーズ)	21	ミニビス パック
16	石膏ボードビス クロスハッチ(コースタイプ)	22	無溶接ビス
17	スーパーウッド	23	焼入れ 木ねじ 皿
18	ハイブロー	23	焼入れ 木ねじ 丸
19	スリムビス	24	タッピング(Aタイプ)
19	コンパネビス		
20	断熱パネルビス A		
20	断熱パネルビス B		



# サイズ表の見方

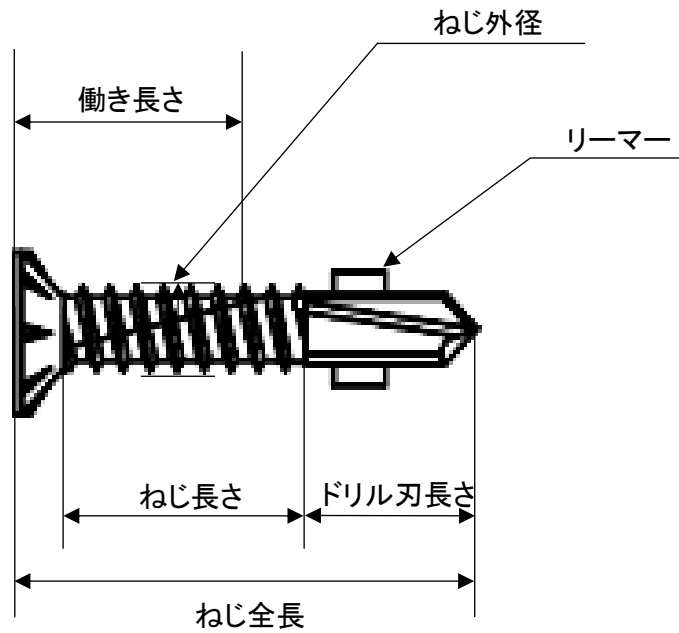
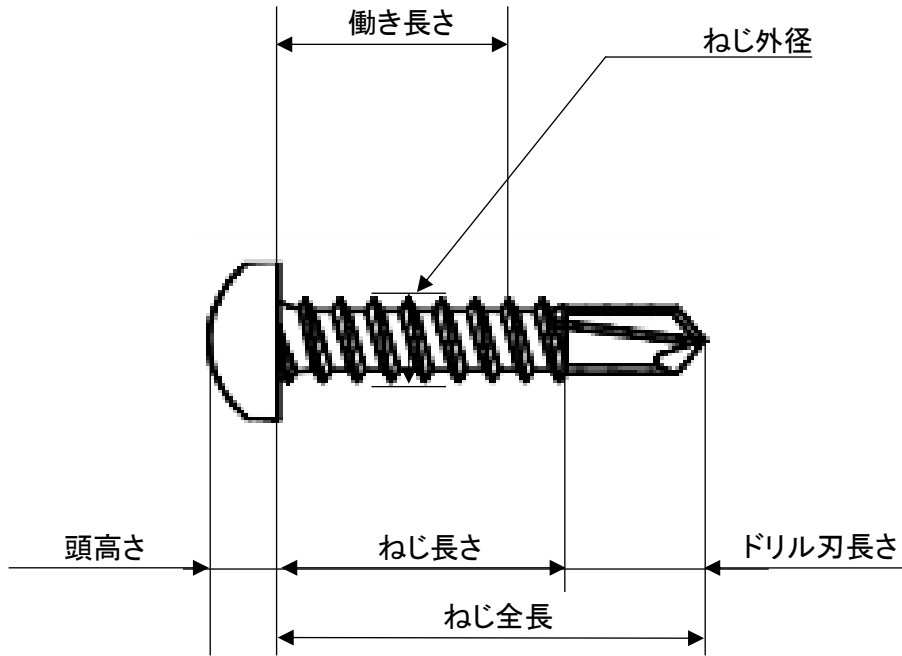

※製品向上の為、予告なく形状を変更する事があります。予めご了承ください。



Z128-1

# 財団法人 日本住宅・木材技術センター 四角穴付きタツピンねじ

軸組工法用接合金物及び枠組壁工法用接合金物の固定用

**STS-C45**

**チーズ頭 No.3四角ビット**

ジオメット®処理 + ジオメットプラスWS緑



バラ3,000本/箱

**STS-C65**

**チーズ頭 No.3四角ビット**

ジオメット®処理 + ジオメットプラスWS黄



バラ1,500本/箱

**STS-HC90**

**六角頭 No.3四角ビット**

\*六角ソケット対辺10mm

ジオメット®処理 + ジオメットプラスWS赤



バラ1,000本/箱

**エースポイント****ロングIX(ナイン)**スチール製  
三価クロメート

品番	サイズ	ケース入数(パック入数×12箱)	頭径	頭高さ	ねじ外径	ねじ全長	働き長さ	適応板厚(mm)
APW5019L	5.0 x 19	1,800本 ( 150本×12箱)	10.8	4	4.8	19	5.0	2.3~9.0
APW5025L	5.0 x 25	1,680本 ( 140本×12箱)	10.8	4	4.8	25	11.0	2.3~9.0
APW5035L	5.0 x 35	1,320本 ( 110本×12箱)	10.8	4	4.8	35	21.0	2.3~9.0
APW5050L	5.0 x 50	960本 ( 80本×12箱)	10.8	4	4.8	50	36.0	2.3~9.0
APW5070L	5.0 x 70	720本 ( 60本×12箱)	10.8	4	4.8	70	56.0	2.3~9.0
AFH5025L	5.0 x 25	1,680本 ( 140本×12箱)	9.7		4.8	25	11.0	2.3~9.0
AFH5035L	5.0 x 35	1,320本 ( 110本×12箱)	9.7		4.8	35	21.0	2.3~9.0
AFH5050L	5.0 x 50	960本 ( 80本×12箱)	9.7		4.8	50	36.0	2.3~9.0
AFH5070L	5.0 x 70	720本 ( 60本×12箱)	9.7		4.8	70	56.0	2.3~9.0

**エースポイント****SUS410 ロングIX(ナイン)**SUS410  
パシペート

410ステンレス



品番	サイズ	ケース入数(パック入数×12箱)	頭径	頭高さ	ねじ外径	ねじ全長	働き長さ	適応板厚(mm)
APW5019LS	5.0 x 19	960本 ( 80本×12箱)	10.8	4	4.8	19	5.0	2.3~9.0
APW5025LS	5.0 x 25	840本 ( 70本×12箱)	10.8	4	4.8	25	11.0	2.3~9.0
APW5035LS	5.0 x 35	720本 ( 60本×12箱)	10.8	4	4.8	35	21.0	2.3~9.0
APW5050LS	5.0 x 50	540本 ( 45本×12箱)	10.8	4	4.8	50	36.0	2.3~9.0
APW5070LS	5.0 x 70	420本 ( 35本×12箱)	10.8	4	4.8	70	56.0	2.3~9.0

**適応板厚2.3mm~9.0mm!!****頭飛び防止機能搭載****H鋼も厚鉄板も下穴不要****1パックにNo.3 四角ビット  
1本付**



雨樋金具等の金具固定に最適

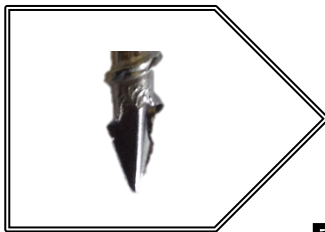

特殊ドリル先採用

窯業系破風板+木下地でも**下穴不要**



使い切りの**パックタイプ**

品番・メッキ	サイズ	ケース入数(パック入数×12箱)	頭径	頭高さ	ねじ外径	ねじ全長
MSF3830S	パシペート	3.8 × 30	2,640本 ( 220本 × 12箱)	8.0	2.3	3.8 30
MSF3840S		3.8 × 40	2,160本 ( 180本 × 12箱)	8.0	2.3	3.8 40
MSF3850S		3.8 × 50	1,800本 ( 150本 × 12箱)	8.0	2.3	3.8 50
MSF3830SB	黒茶	3.8 × 30	2,640本 ( 220本 × 12箱)	8.0	2.3	3.8 30
MSF3840SB		3.8 × 40	2,160本 ( 180本 × 12箱)	8.0	2.3	3.8 40
MSF3850SB		3.8 × 50	1,800本 ( 150本 × 12箱)	8.0	2.3	3.8 50



品番	サイズ	ケース入数(小箱×10箱)	頭径	頭高さ	ねじ 外径	ねじ 全長	平行ねじ 部長さ	適応板厚 (mm)
AHR4545	4.5×45	3,000本 (300本×10箱)	10.4	2.4	4.5	45		
AHR4565	4.5×65	1,500本 (150本×10箱)	10.4	2.4	4.5	65		

■用途例

- 先端ローレット採用により既設スレート屋根の切削時の摩擦抵抗を軽減! 切削性能がUP!
- 先端のドリルにより、新設鋼板屋根+既設の平板スレート瓦+木下地を下穴無しで一発施工が可能
- 施工時の新設鋼板屋根の巻上げを防止できます
- 既設平板スレート屋根の割れを防止できます

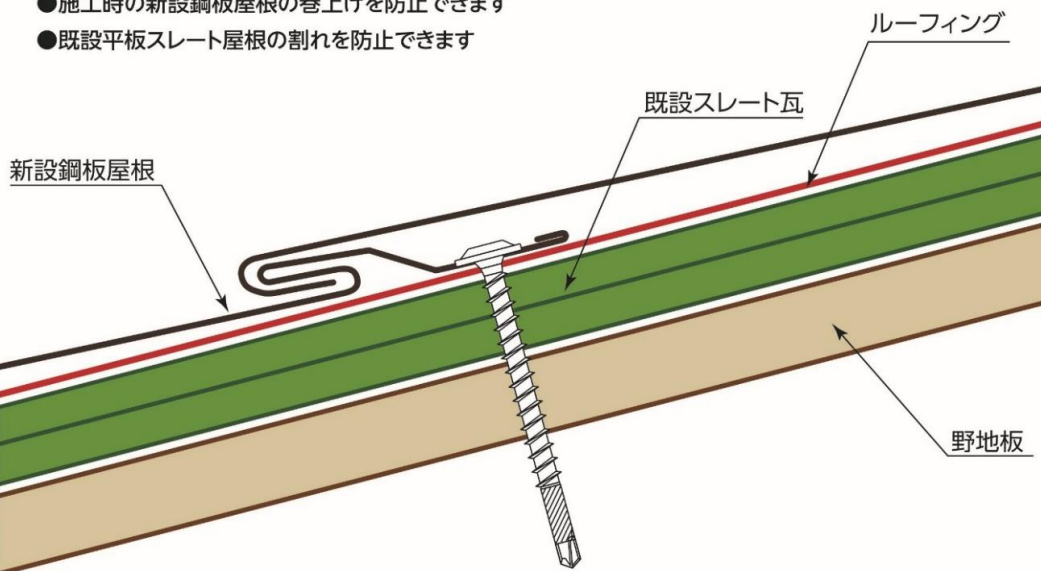

平頭の特徴

- 縦葺屋根の施工時にも頭部の高さが低く部材への干渉を最小限に抑えます
- 既設の平板瓦の上に新たに野地板を張るときにも頭部が極薄なので新たに葺く屋根への干渉も抑えられます



品番	サイズ	ケース入数(小箱×10箱)	頭径	頭高さ	ねじ 外径	ねじ 全長	平行ねじ 部長さ	適応板厚 (mm)
ATR4545	4.5×45	3,000本 (300本×10箱)	10.0	1.2	4.5	45		
ATR4565	4.5×65	1,500本 (150本×10箱)	10.0	1.2	4.5	65		

- 頭が薄くてもビットの勤合が良く屋根の上でもビスが倒れにくい
- 既設のスレートの上に新たな下地を敷く際に最適です
- 立平葺の屋根でも部材に干渉しにくい

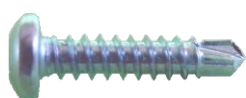

品番	サイズ	ケース入数(小箱×10箱)	頭径	頭高さ	ねじ 外径	ねじ 全長	働き 長さ	適応板厚 (mm)
APH3510	3.5×10	15,000本 (1,500本×10箱)	6.8	2.5	3.5	10	2.5	0.9~2.3
APH3513	3.5×13	15,000本 (1,500本×10箱)	6.8	2.5	3.5	13	5.5	0.9~2.3
APH3516	3.5×16	10,000本 (1,000本×10箱)	6.8	2.5	3.5	16	8.5	0.9~2.3
APH3519	3.5×19	10,000本 (1,000本×10箱)	6.8	2.5	3.5	19	11.5	0.9~2.3
APH3525	3.5×25	7,000本 (700本×10箱)	6.8	2.5	3.5	25	17.5	0.9~2.3
APH4008	4.0×8	15,000本 (1,500本×10箱)	8.0	2.9	4.2	8	0.8	0.9~2.3
APH4010	4.0×10	10,000本 (1,000本×10箱)	8.0	2.9	4.2	10	2.1	0.9~2.3
APH4013	4.0×13	10,000本 (1,000本×10箱)	8.0	2.9	4.2	13	2.8	1.2~3.2
APH4016	4.0×16	10,000本 (1,000本×10箱)	8.0	2.9	4.2	16	5.8	1.2~3.2
APH4019	4.0×19	7,000本 (700本×10箱)	8.0	2.9	4.2	19	8.8	1.2~3.2
APH4025	4.0×25	5,000本 (500本×10箱)	8.0	2.9	4.2	25	14.8	1.2~3.2
APH4030	4.0×30	5,000本 (500本×10箱)	8.0	2.9	4.2	30	19.8	1.2~3.2
APH4035	4.0×35	5,000本 (500本×10箱)	8.0	2.9	4.2	35	24.8	1.2~3.2
APH4040	4.0×40	4,000本 (400本×10箱)	8.0	2.9	4.2	40	29.8	1.2~3.2
APH4045	4.0×45	3,000本 (300本×10箱)	8.0	2.9	4.2	45	34.8	1.2~3.2
APH4050	4.0×50	2,000本 (200本×10箱)	8.0	2.9	4.2	50	39.8	1.2~3.2
APH5013	5.0×13	7,000本 (700本×10箱)	9.3	3.4	4.8	13	2.3	1.6~4.5
APH5016	5.0×16	5,000本 (500本×10箱)	9.3	3.4	4.8	16	5.3	1.6~4.5
APH5019	5.0×19	5,000本 (500本×10箱)	9.3	3.4	4.8	19	7.5	1.6~4.5
APH5025	5.0×25	5,000本 (500本×10箱)	9.3	3.4	4.8	25	13.5	1.6~4.5
APH5030	5.0×30	5,000本 (500本×10箱)	9.3	3.4	4.8	30	18.5	1.6~4.5
APH5035	5.0×35	3,000本 (300本×10箱)	9.3	3.4	4.8	35	23.5	1.6~4.5
APH5040	5.0×40	3,000本 (300本×10箱)	9.3	3.4	4.8	40	28.5	1.6~4.5
APH5045	5.0×45	3,000本 (300本×10箱)	9.3	3.4	4.8	45	33.5	1.6~4.5
APH5050	5.0×50	2,000本 (200本×10箱)	9.3	3.4	4.8	50	38.5	1.6~4.5
APH5060	5.0×60	1,500本 (150本×10箱)	9.3	3.4	4.8	60	48.5	1.6~4.5
APH5065	5.0×65	1,500本 (150本×10箱)	9.3	3.4	4.8	65	53.5	1.6~4.5
APH5070	5.0×70	1,000本 (100本×10箱)	9.3	3.4	4.8	70	58.5	1.6~4.5
APH5075	5.0×75	1,000本 (100本×10箱)	9.3	3.4	4.8	75	63.5	1.6~4.5
APH6019	6.0×19	3,000本 (300本×10箱)	10.2	3.9	6.0	19	5.1	2.3~4.5
APH6025	6.0×25	2,000本 (200本×10箱)	10.2	3.9	6.0	25	11.1	2.3~4.5



品番	サイズ	ケース入数(小箱×10箱)	頭径	頭高さ	ねじ 外径	ねじ 全長	働き 長さ	適応板厚 (mm)
APH3510S	3.5×10	15,000本 (1,500本×10箱)	6.8	2.5	3.5	10	2.5	0.9~2.3
APH3513S	3.5×13	15,000本 (1,500本×10箱)	6.8	2.5	3.5	13	5.5	0.9~2.3
APH3516S	3.5×16	10,000本 (1,000本×10箱)	6.8	2.5	3.5	16	8.5	0.9~2.3
APH3519S	3.5×19	10,000本 (1,000本×10箱)	6.8	2.5	3.5	19	11.5	0.9~2.3
APH3525S	3.5×25	7,000本 (700本×10箱)	6.8	2.5	3.5	25	17.5	0.9~2.3
APH4010S	4.0×10	10,000本 (1,000本×10箱)	8.0	2.9	4.2	10	2.1	0.9~2.3
APH4013S	4.0×13	10,000本 (1,000本×10箱)	8.0	2.9	4.2	13	4.1	1.2~2.3
APH4016S	4.0×16	10,000本 (1,000本×10箱)	8.0	2.9	4.2	16	5.8	1.2~3.2
APH4019S	4.0×19	7,000本 (700本×10箱)	8.0	2.9	4.2	19	8.8	1.2~3.2
APH4025S	4.0×25	5,000本 (500本×10箱)	8.0	2.9	4.2	25	14.8	1.2~3.2
APH4030S	4.0×30	5,000本 (500本×10箱)	8.0	2.9	4.2	30	19.8	1.2~3.2
APH4035S	4.0×35	5,000本 (500本×10箱)	8.0	2.9	4.2	35	24.8	1.2~3.2
APH4040S	4.0×40	4,000本 (400本×10箱)	8.0	2.9	4.2	40	29.8	1.2~3.2
APH4045S	4.0×45	3,000本 (300本×10箱)	8.0	2.9	4.2	45	34.8	1.2~3.2
APH4060S	4.0×60	2,000本 (200本×10箱)	8.0	2.9	4.2	60	49.8	1.2~3.2
APH5013S	5.0×13	7,000本 (700本×10箱)	9.3	3.4	4.8	13	2.3	1.6~4.5
APH5016S	5.0×16	5,000本 (500本×10箱)	9.3	3.4	4.8	16	5.3	1.6~4.5
APH5019S	5.0×19	5,000本 (500本×10箱)	9.3	3.4	4.8	19	7.5	1.6~4.5
APH5025S	5.0×25	5,000本 (500本×10箱)	9.3	3.4	4.8	25	13.5	1.6~4.5
APH5035S	5.0×35	3,000本 (300本×10箱)	9.3	3.4	4.8	35	23.5	1.6~4.5
APH5045S	5.0×45	3,000本 (300本×10箱)	9.3	3.4	4.8	45	33.5	1.6~4.5
APH6019S	6.0×19	3,000本 (300本×10箱)	10.2	3.9	6.0	19	5.1	2.3~4.5
APH6025S	6.0×25	2,000本 (200本×10箱)	10.2	3.9	6.0	25	11.1	2.3~4.5

# エースポイント

# サラ

スチール製  
三価クロメート

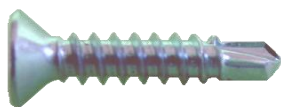

品番	サイズ	ケース入数(小箱×10箱)	頭径	頭高さ	ねじ 外径	ねじ 全長	働き 長さ	適応板厚 (mm)
AFH3513	3.5×13	15,000本 (1,500本×10箱)	7.1		3.5	13	5.5	0.9~2.3
AFH3516	3.5×16	15,000本 (1,500本×10箱)	7.1		3.5	16	8.5	0.9~2.3
AFH3519	3.5×19	10,000本 (1,000本×10箱)	7.1		3.5	19	11.5	0.9~2.3
AFH3525	3.5×25	10,000本 (1,000本×10箱)	7.1		3.5	25	17.5	0.9~2.3
AFH4013	4.0×13	10,000本 (1,000本×10箱)	8.2		4.2	13	5.1	1.2~3.2
AFH4016	4.0×16	10,000本 (1,000本×10箱)	8.2		4.2	16	5.8	1.2~3.2
AFH4019	4.0×19	10,000本 (1,000本×10箱)	8.2		4.2	19	8.8	1.2~3.2
AFH4025	4.0×25	8,000本 ( 800本×10箱)	8.2		4.2	25	14.8	1.2~3.2
AFH4030	4.0×30	7,000本 ( 700本×10箱)	8.2		4.2	30	19.8	1.2~3.2
AFH4035	4.0×35	6,000本 ( 600本×10箱)	8.2		4.2	35	24.8	1.2~3.2
AFH4040	4.0×40	4,000本 ( 400本×10箱)	8.2		4.2	40	29.8	1.2~3.2
AFH4045	4.0×45	4,000本 ( 400本×10箱)	8.2		4.2	45	34.8	1.2~3.2
AFH4050	4.0×50	3,000本 ( 300本×10箱)	8.2		4.2	50	39.8	1.2~3.2
AFH4060	4.0×60	2,500本 ( 250本×10箱)	8.2		4.2	60	49.8	1.2~3.2
AFH4065	4.0×65	2,000本 ( 200本×10箱)	8.2		4.2	65	54.8	1.2~3.2
AFH4070	4.0×70	2,000本 ( 200本×10箱)	8.2		4.2	70	59.8	1.2~3.2
AFH4075	4.0×75	1,500本 ( 150本×10箱)	8.2		4.2	75	64.8	1.2~3.2
AFH5019	5.0×19	5,000本 ( 500本×10箱)	9.7		4.8	19	7.5	1.6~4.5
AFH5025	5.0×25	5,000本 ( 500本×10箱)	9.7		4.8	25	13.5	1.6~4.5
AFH5030	5.0×30	4,000本 ( 400本×10箱)	9.7		4.8	30	18.5	1.6~4.5
AFH5035	5.0×35	4,000本 ( 400本×10箱)	9.7		4.8	35	23.5	1.6~4.5
AFH5045	5.0×45	3,000本 ( 300本×10箱)	9.7		4.8	45	33.5	1.6~4.5
AFH5050	5.0×50	2,000本 ( 200本×10箱)	9.7		4.8	50	38.5	1.6~4.5
AFH5060	5.0×60	1,500本 ( 150本×10箱)	9.7		4.8	60	48.5	1.6~4.5
AFH5065	5.0×65	1,500本 ( 150本×10箱)	9.7		4.8	65	53.5	1.6~4.5
AFH5070	5.0×70	1,000本 ( 100本×10箱)	9.7		4.8	70	58.5	1.6~4.5
AFH5075	5.0×75	1,000本 ( 100本×10箱)	9.7		4.8	75	63.5	1.6~4.5

# エースポイント

# 小頭サラ

スチール製  
三価クロメート



品番	サイズ	ケース入数(小箱×10箱)	頭径	頭高さ	ねじ 外径	ねじ 全長	働き 長さ	適応板厚 (mm)
ASF4013	4.0×13	10,000本 (1,000本×10箱)	5.8		4.2	13	5.9	1.2~3.2
ASF4016	4.0×16	10,000本 (1,000本×10箱)	5.8		4.2	16	8.9	1.2~3.2

# エースポイント

# SUS410 サラ

SUS410  
パシペート



品番	サイズ	ケース入数(小箱×10箱)	頭径	頭高さ	ねじ 外径	ねじ 全長	働き 長さ	適応板厚 (mm)
AFH3519S	3.5×19	10,000本 (1,000本×10箱)	7.1		3.5	19	11.5	0.9~2.3
AFH3525S	3.5×25	10,000本 (1,000本×10箱)	7.1		3.5	25	17.5	0.9~2.3
AFH4013S	4.0×13	10,000本 (1,000本×10箱)	8.2		4.2	13	5.1	1.2~3.2
AFH4016S	4.0×16	10,000本 (1,000本×10箱)	8.2		4.2	16	5.8	1.2~3.2
AFH4019S	4.0×19	10,000本 (1,000本×10箱)	8.2		4.2	19	8.8	1.2~3.2
AFH4025S	4.0×25	8,000本 (800本×10箱)	8.2		4.2	25	14.8	1.2~3.2
AFH4030S	4.0×30	7,000本 (700本×10箱)	8.2		4.2	30	19.8	1.2~3.2
AFH4040S	4.0×40	4,000本 (400本×10箱)	8.2		4.2	40	29.8	1.2~3.2
AFH4050S	4.0×50	3,000本 (300本×10箱)	8.2		4.2	50	39.8	1.2~3.2
AFH4060S	4.0×60	2,500本 (250本×10箱)	8.2		4.2	60	49.8	1.2~3.2
AFH4070S	4.0×70	2,000本 (200本×10箱)	8.2		4.2	70	59.8	1.2~3.2
AFH5019S	5.0×19	5,000本 (500本×10箱)	9.7		4.8	19	7.5	1.6~4.5
AFH5025S	5.0×25	5,000本 (500本×10箱)	9.7		4.8	25	13.5	1.6~4.5
AFH5030S	5.0×30	4,000本 (400本×10箱)	9.7		4.8	30	18.5	1.6~4.5
AFH5035S	5.0×35	4,000本 (400本×10箱)	9.7		4.8	35	23.5	1.6~4.5
AFH5045S	5.0×45	3,000本 (300本×10箱)	9.7		4.8	40	33.5	1.6~4.5
AFH5060S	5.0×60	1,500本 (150本×10箱)	9.7		4.8	60	48.5	1.6~4.5

# エースポイント

# SUS410 小頭サラ

SUS410  
パシペート



品番	サイズ	ケース入数(小箱×10箱)	頭径	頭高さ	ねじ 外径	ねじ 全長	働き 長さ	適応板厚 (mm)
ASF4013S	4.0×13	10,000本 (1,000本×10箱)	5.8		4.0	13	5.9	1.2~3.2
ASF4016S	4.0×16	10,000本 (1,000本×10箱)	5.8		4.0	16	8.9	1.2~3.2

# エースポイント

# サラリーマー

スチール製  
三価クロメート



品番	サイズ	ケース入数(小箱×10箱)	頭径	頭高さ	ねじ 外径	ねじ 全長	働き 長さ	適応板厚 (mm)
AFR4028	4.0×28	6,500本 ( 650本×10箱)	7.8		4.2	28	14.8	1.2~3.2
AFR4032	4.0×32	6,000本 ( 600本×10箱)	7.8		4.2	32	18.8	1.2~3.2
AFR4037	4.0×37	4,500本 ( 450本×10箱)	7.8		4.2	37	23.8	1.2~3.2
AFR4040	4.0×40	4,500本 ( 450本×10箱)	7.8		4.2	40	26.8	1.2~3.2
AFR4045	4.0×45	3,500本 ( 350本×10箱)	7.8		4.2	45	31.8	1.2~3.2
AFR4050	4.0×50	3,500本 ( 350本×10箱)	7.8		4.2	50	36.8	1.2~3.2
AFR5032	5.0×32	4,000本 ( 400本×10箱)	9.7		4.8	32	14.3	1.6~4.5
AFR5037	5.0×37	3,500本 ( 350本×10箱)	9.7		4.8	37	19.3	1.6~4.5
AFR5040	5.0×40	3,000本 ( 300本×10箱)	9.7		4.8	40	22.3	1.6~4.5
AFR5042	5.0×42	3,000本 ( 300本×10箱)	9.7		4.8	42	24.3	1.6~4.5
AFR5045	5.0×45	2,700本 ( 270本×10箱)	9.7		4.8	45	27.3	1.6~4.5
AFR5050	5.0×50	2,000本 ( 200本×10箱)	9.7		4.8	50	32.3	1.6~4.5
AFR5060	5.0×60	2,000本 ( 200本×10箱)	9.7		4.8	60	42.3	1.6~4.5
AFR5070	5.0×70	1,400本 ( 140本×10箱)	9.7		4.8	70	52.3	1.6~4.5
AFR5080	5.0×80	1,300本 ( 130本×10箱)	9.7		4.8	80	62.3	1.6~4.5
AFR5090	5.0×90	1,000本 ( 100本×10箱)	9.7		4.8	90	24.6~72.3	1.6~4.5
AFR6060	6.0×60	1,000本 ( 100本×10箱)	11.8		6.0	80	41.1	2.3~6.0
AFR6070	6.0×70	700本 ( 70本×10箱)	11.8		6.0	90	10.3~51.1	2.3~6.0

# エースポイント

# SUS410 サラリーマー

SUS410  
パシペート



品番	サイズ	ケース入数(小箱×10箱)	頭径	頭高さ	ねじ 外径	ねじ 全長	働き 長さ	適応板厚 (mm)
AFR4028S	4.0×28	6,500本 ( 650本×10箱)	7.8		4.2	28	14.8	1.2~3.2
AFR4032S	4.0×32	6,000本 ( 600本×10箱)	7.8		4.2	32	18.8	1.2~3.2
AFR4037S	4.0×37	4,500本 ( 450本×10箱)	7.8		4.2	37	23.8	1.2~3.2
AFR4040S	4.0×40	4,500本 ( 450本×10箱)	7.8		4.2	40	26.8	1.2~3.2
AFR4045S	4.0×45	3,500本 ( 350本×10箱)	7.8		4.2	45	31.8	1.2~3.2

## リーマー付ドリルネジ

木材、合板等を鉄骨に取り付ける際に最適です。

先端のリーマーが木材、合板等にバカ穴を空け木材、合板等の浮きや刃先の焼付けを防止します。

# エースポイント

# シンワツシャー

スチール製  
三価クロメート



シンワツシャー【5×35～】



品番	サイズ	ケース入数(小箱×10箱)	頭径	頭高さ	ねじ 外径	ねじ 全長	働き 長さ	適応板厚 (mm)
ATW4013	4.0×13	10,000本 (1,000本×10箱)	10.5	2.7	4.2	13	2.8	1.2~3.2
ATW4016	4.0×16	8,500本 (850本×10箱)	10.5	2.7	4.2	16	5.8	1.2~3.2
ATW4019	4.0×19	7,000本 (700本×10箱)	10.5	2.7	4.2	19	8.8	1.2~3.2
ATW4025	4.0×25	5,000本 (500本×10箱)	10.5	2.7	4.2	25	14.8	1.2~3.2
ATW4030	4.0×30	4,500本 (450本×10箱)	10.5	2.7	4.2	30	19.8	1.2~3.2
ATW4040	4.0×40	4,000本 (400本×10箱)	10.5	2.7	4.2	40	29.8	1.2~3.2
ATW4050	4.0×50	3,000本 (300本×10箱)	10.5	2.7	4.2	50	39.8	1.2~3.2
ATW4060	4.0×60	2,000本 (200本×10箱)	10.5	2.7	4.2	60	11.4~49.8	1.2~3.2
ATW4070	4.0×70	1,500本 (150本×10箱)	10.5	2.7	4.2	70	21.4~59.8	1.2~3.2
ATW5016	5.0×16	6,500本 (650本×10箱)	12.0	3.4	4.8	16	5.3	1.6~4.5
ATW5022	5.0×22	5,000本 (500本×10箱)	12.0	3.4	4.8	22	10.5	1.6~4.5
ATW5.0×35～ 頭部の形状が変わります								
ATW5035	5.0×35	3,000本 (300本×10箱)	12.0	2.0	4.8	35	23.5	1.6~4.5
ATW5040	5.0×40	2,500本 (250本×10箱)	12.0	2.0	4.8	40	28.5	1.6~4.5
ATW5045	5.0×45	2,300本 (230本×10箱)	12.0	2.0	4.8	45	33.5	1.6~4.5
ATW5050	5.0×50	2,000本 (200本×10箱)	12.0	2.0	4.8	50	16.6~38.5	1.6~4.5
ATW5060	5.0×60	1,600本 (160本×10箱)	12.0	2.0	4.8	60	16.6~48.5	1.6~4.5
ATW5070	5.0×70	1,200本 (120本×10箱)	12.0	2.0	4.8	70	16.6~58.5	1.6~4.5
ATW5080	5.0×80	1,000本 (100本×10箱)	12.0	2.0	4.8	80	26.6~68.5	1.6~4.5

# エースポイント

# SUS410 シンワツシャー

SUS410  
パシペート



品番	サイズ	ケース入数(小箱×10箱)	頭径	頭高さ	ねじ 外径	ねじ 全長	働き 長さ	適応板厚 (mm)
ATW4013S	4.0×13	10,000本 (1,000本×10箱)	10.5	2.7	4.2	13	2.8	1.2~3.2
ATW4016S	4.0×16	8,500本 (850本×10箱)	10.5	2.7	4.2	16	5.8	1.2~3.2
ATW4019S	4.0×19	7,000本 (700本×10箱)	10.5	2.7	4.2	19	8.8	1.2~3.2
ATW4025S	4.0×25	5,000本 (500本×10箱)	10.5	2.7	4.2	25	14.8	1.2~3.2
ATW4030S	4.0×30	4,500本 (450本×10箱)	10.5	2.7	4.2	30	19.8	1.2~3.2

# エースポイント

# HEX

スチール製  
三価クロメート



品番	サイズ	ケース入数(小箱×10箱)	頭径	頭高さ	ねじ 外径	ねじ 全長	働き 長さ	適応板厚 (mm)
AHW5016	5.0×16	5,500本 ( 550本×10箱)	11.0	5.0	4.8	16	5.3	1.6~4.5
AHW5019	5.0×19	4,500本 ( 450本×10箱)	11.0	5.0	4.8	19	7.5	1.6~4.5
AHW5025	5.0×25	3,500本 ( 350本×10箱)	11.0	5.0	4.8	25	13.5	1.6~4.5
AHW5030	5.0×30	3,000本 ( 300本×10箱)	11.0	5.0	4.8	30	18.5	1.6~4.5
AHW5035	5.0×35	2,700本 ( 270本×10箱)	11.0	5.0	4.8	35	23.5	1.6~4.5
AHW5040	5.0×40	2,300本 ( 230本×10箱)	11.0	5.0	4.8	40	28.5	1.6~4.5
AHW5045	5.0×45	2,000本 ( 200本×10箱)	11.0	5.0	4.8	45	33.5	1.6~4.5
AHW5050	5.0×50	2,000本 ( 200本×10箱)	11.0	5.0	4.8	50	38.5	1.6~4.5
AHW6019	6.0×19	3,000本 ( 300本×10箱)	12.9	6.2	6.0	19	5.1	2.3~6.0
AHW6025	6.0×25	2,500本 ( 250本×10箱)	12.9	6.2	6.0	25	9.6	2.3~6.0
AHW6035	6.0×35	1,500本 ( 150本×10箱)	12.9	6.2	6.0	35	19.6	2.3~6.0
AHW6040	6.0×40	1,500本 ( 150本×10箱)	12.9	6.2	6.0	40	24.6	2.3~6.0
AHW6045	6.0×45	1,300本 ( 130本×10箱)	12.9	6.2	6.0	45	29.6	2.3~6.0
AHW6050	6.0×50	1,000本 ( 100本×10箱)	12.9	6.2	6.0	50	34.6	2.3~6.0
AHW6060	6.0×60	1,000本 ( 100本×10箱)	12.9	6.2	6.0	60	44.6	2.3~6.0
AHW6070	6.0×70	700本 ( 70本×10箱)	12.9	6.2	6.0	70	54.6	2.3~6.0

※外径5mmは対辺8.0mm、外径6mmは対辺9.6mmのソケットを使用してください。

# エースポイント

# SUS410 HEX

SUS410  
パシペート



品番	サイズ	ケース入数(小箱×10箱)	頭径	頭高さ	ねじ 外径	ねじ 全長	働き 長さ	適応板厚 (mm)
AHW5019S	5.0×19	4,500本 ( 450本×10箱)	11.0	5.0	4.8	19	7.5	1.6~4.5
AHW5025S	5.0×25	3,500本 ( 350本×10箱)	11.0	5.0	4.8	25	13.5	1.6~4.5
AHW6019S	6.0×19	3,000本 ( 300本×10箱)	12.9	6.2	6.2	19	5.2	2.3~6.0
AHW6025S	6.0×25	2,500本 ( 250本×10箱)	12.9	6.2	6.2	25	11.2	2.3~6.0

※外径5mmは対辺8.0mm、外径6mmは対辺9.6mmのソケットを使用してください。

# エースポイント

# ステンキャップ

スチール製  
三価クロメート



## シーリングワッシャー付



品番	サイズ	ケース入数(小箱×10箱)	頭径	頭高さ	ねじ 外径	ねじ 全長	働き 長さ	適応板厚 (mm)
ASC5019	5.0×19	3,500本 ( 350本×10箱)	10.9	5.4	4.8	19	5.5	1.6~4.5
ASC5025	5.0×25	3,000本 ( 300本×10箱)	10.9	5.4	4.8	25	11.5	1.6~4.5
ASC5035	5.0×35	2,500本 ( 250本×10箱)	10.9	5.4	4.8	35	21.5	1.6~4.5
ASC5045	5.0×45	2,000本 ( 200本×10箱)	10.9	5.4	4.8	45	31.5	1.6~4.5
ASC5055	5.0×55	1,500本 ( 150本×10箱)	10.9	5.4	4.8	55	41.5	1.6~4.5
ASC6019	6.0×19	2,000本 ( 200本×10箱)	13.0	7.1	6.0	19	3.1	2.3~6.0
ASC6025	6.0×25	1,800本 ( 180本×10箱)	13.0	7.1	6.0	25	7.6	2.3~6.0
ASC6035	6.0×35	1,400本 ( 140本×10箱)	13.0	7.1	6.0	35	17.6	2.3~6.0
ASC6045	6.0×45	1,300本 ( 130本×10箱)	13.0	7.1	6.0	45	27.6	2.3~6.0
ASC6050	6.0×50	1,200本 ( 120本×10箱)	13.0	7.1	6.0	50	32.6	2.3~6.0
ASC6060	6.0×60	1,000本 ( 100本×10箱)	13.0	7.1	6.0	60	42.6	2.3~6.0
ASC6070	6.0×70	800本 ( 80本×10箱)	13.0	7.1	6.0	70	52.6	2.3~6.0

※外径5mmは対辺8.0mm、外径6mmは対辺9.6mmのソケットを使用してください。

頭部に耐食性の優れたSUS304のキャップを被せると共に防水性の高いパッキン一体型のワッシャーを採用しました。角波工事などに最適です。

# エースポイント

# フレームビス 鉄下地用

スチール製  
三価クロメート



No.3四角ビット



品番	サイズ	ケース入数(小箱×10箱)	頭径	頭高さ	ねじ 外径	ねじ 全長	働き 長さ	適応板厚 (mm)
AEH6019Q	6.0×19	3,500本 ( 350本×10箱)	13.7	3.2	6.4	19	5.2	2.3~6.0
AEH6025Q	6.0×25	3,000本 ( 300本×10箱)	13.7	3.2	6.4	25	11.2	2.3~6.0

※1箱に1本ビット付

# エースポイント

# フレームビス 木下地用

スチール製  
三価クロメート

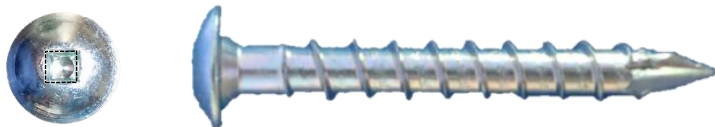

No.3四角ビット



品番	サイズ	ケース入数(小箱×10箱)	頭径	頭高さ	ねじ 外径	ねじ 全長	働き 長さ	適応板厚 (mm)
AEH7055Q	7.0×55	1,000本 ( 100本×10箱)	13.7	3.2	7.0	55		

先端に特殊ドリル先を採用し材割れ防止に力を発揮します。

※1箱に1本ビット付

# エースポイント

# Tヘッドドリル

スチール製  
三価クロメート



φ 4



φ 5



品番	サイズ	ケース入数(小箱×10箱)	頭径	頭高さ	ねじ 外径	ねじ 全長	働き 長さ	適応板厚 (mm)
ATH4013	4.0×13	10,000本 (1,000本×10箱)	7.8	1.2	4.2	13	2.8	1.2~3.2
ATH4016	4.0×16	10,000本 (1,000本×10箱)	7.8	1.2	4.2	16	5.8	1.2~3.2
ATH4019	4.0×19	10,000本 (1,000本×10箱)	7.8	1.2	4.2	19	8.8	1.2~3.2
ATH4025	4.0×25	8,000本 (800本×10箱)	7.8	1.2	4.2	25	14.8	1.2~3.2
ATH5013	5.0×13	8,000本 (800本×10箱)	10.2	0.9	4.8	13	2.3	4.5mmまで
ATH5016	5.0×16	6,500本 (650本×10箱)	10.2	0.9	4.8	16	5.3	4.5mmまで
ATH5019	5.0×19	5,000本 (500本×10箱)	10.2	0.9	4.8	19	7.5	4.5mmまで
ATH5025	5.0×25	5,000本 (500本×10箱)	10.2	0.9	4.8	25	13.5	4.5mmまで
ATH5035	5.0×35	3,000本 (300本×10箱)	10.2	0.9	4.8	35	23.5	4.5mmまで
ATH5045	5.0×45	3,000本 (300本×10箱)	10.2	0.9	4.8	45	33.5	4.5mmまで

# エースポイント

# SUS410 Tヘッドドリル

SUS410  
パシペート



φ 4



φ 5



品番	サイズ	ケース入数(小箱×10箱)	頭径	頭高さ	ねじ 外径	ねじ 全長	働き 長さ	適応板厚 (mm)
ALH4013S	4.0×13	10,000本 (1,000本×10箱)	7.8	1.2	4.2	13	2.8	1.2~3.2
ALH4016S	4.0×16	10,000本 (1,000本×10箱)	7.8	1.2	4.2	16	5.8	1.2~3.2
ALH4019S	4.0×19	10,000本 (1,000本×10箱)	7.8	1.2	4.2	19	8.8	1.2~3.2
ALH4025S	4.0×25	8,000本 (800本×10箱)	7.8	1.2	4.2	25	14.8	1.2~3.2
ALH5016S	5.0×16	10,000本 (1,000本×10箱)	8.5	1.3	4.8	16	5.3	1.6~4.5
ALH5019S	5.0×19	8,000本 (800本×10箱)	8.5	1.3	4.8	19	7.5	1.6~4.5
ALH5025S	5.0×25	5,000本 (500本×10箱)	8.5	1.3	4.8	25	13.5	1.6~4.5
ALH5035S	5.0×35	4,000本 (400本×10箱)	8.5	1.3	4.8	35	23.5	1.6~4.5

超低頭で施工後に不陸が無いように施工したい箇所に最適です。



φ4.2 コースタイプ



品番	サイズ	ケース入数(小箱×10箱)	頭径	頭高さ	ねじ 外径	ねじ 全長	働き 長さ	適応板厚 (mm)
ATT4213	4.2×13	15,000本 (1,500本×10箱)	8.8	0.9	4.2	13		
ATT4218	4.2×18	10,000本 (1,000本×10箱)	8.8	0.9	4.2	18		
ATT4225	4.2×25	8,000本 (800本×10箱)	8.8	0.9	4.2	25		
ATT4232	4.2×32	6,000本 (600本×10箱)	8.8	0.9	4.2	32		



φ5 万能タイプ

品番	サイズ	ケース入数(小箱×10箱)	頭径	頭高さ	ねじ 外径	ねじ 全長	働き 長さ	適応板厚 (mm)
ATT5018	5.0×18	9,000本 (900本×10箱)	10.2	0.9	5.5	18		
ATT5025	5.0×25	6,000本 (600本×10箱)	10.2	0.9	5.5	25		
ATT5032	5.0×32	5,000本 (500本×10箱)	10.2	0.9	5.5	32		
ATT5041	5.0×41	3,000本 (300本×10箱)	10.2	0.9	5.5	41		
ATT5051	5.0×51	2,500本 (250本×10箱)	10.2	0.9	5.5	51		
ATT5065	5.0×65	1,500本 (150本×10箱)	10.2	0.9	5.5	65		



φ4.2 コースタイプ



φ5 万能タイプ



品番	サイズ	ケース入数(小箱×10箱)	頭径	頭高さ	ねじ 外径	ねじ 全長	平行ねじ 部長さ	適応板厚 (mm)
ATT4213S	4.2×13	15,000本 (1,500本×10箱)	8.8	0.9	4.2	13		
ATT5018S	5.0×18	9,000本 (900本×10箱)	10.2	0.9	5.5	18		
ATT5025S	5.0×25	6,000本 (600本×10箱)	10.2	0.9	5.5	25		
ATT5032S	5.0×32	5,000本 (500本×10箱)	10.2	0.9	5.5	32		
ATT5041S	5.0×41	3,000本 (300本×10箱)	10.2	0.9	5.5	41		
ATT5051S	5.0×51	2,500本 (250本×10箱)	10.2	0.9	5.5	51		
ATT5065S	5.0×65	1,500本 (150本×10箱)	10.2	0.9	5.5	65		

## 木下地用

0.9mmの極薄の頭部で施工後の不陸を嫌う施工時に最適です。

屋根工事の屋根材や立平葺、一文字葺等の吊子止め、スパンドレルを留める際に最適です。

# ビックス 石膏ボードビス 万能タイプ (GHLシリーズ)

木下地・軽鉄下地兼用

クロムフリージオメット

2×4 国土交通大臣認定

\*注意 サイズ25は認定ではありません\*

## バラ (小箱)



品番	サイズ	ケース入数(小箱×10箱)	普通石膏ボード GB-R 12.5	強化石膏ボード GB-F 12.5	強化石膏ボード GB-F 15.0
GHL-25	4.0×25	10,000本 (1,000本×10箱)	×	×	×
GHL-28	4.0×28	10,000本 (1,000本×10箱)	○	○	×
GHL-32	4.0×32	10,000本 (1,000本×10箱)	○	○	○
GHL-38	4.0×38	9,000本 (900本×10箱)	○	○	○
GHL-41	4.0×41	8,000本 (800本×10箱)	○	○	○

## ロール連結



品番	サイズ	ケース入数(小箱×2箱)	普通石膏ボード GB-R 12.5	強化石膏ボード GB-F 12.5	強化石膏ボード GB-F 15.0
GHLR-25	4.0×25	6,400本 (3,200本×2箱)	×	×	×
GHLR-28	4.0×28	6,400本 (3,200本×2箱)	○	○	×
GHLR-32	4.0×32	6,400本 (3,200本×2箱)	○	○	○
GHLR-38	4.0×38	6,400本 (3,200本×2箱)	○	○	○
GHLR-41	4.0×41	6,400本 (3,200本×2箱)	○	○	○

## テープ連結



品番	サイズ	ケース入数(小箱×10箱)	普通石膏ボード GB-R 12.5	強化石膏ボード GB-F 12.5	強化石膏ボード GB-F 15.0
GHLL-25	4.0×25	10,000本 (1,000本×10箱)	×	×	×
GHLL-28	4.0×28	10,000本 (1,000本×10箱)	○	○	×
GHLL-32	4.0×32	10,000本 (1,000本×10箱)	○	○	○
GHLL-38	4.0×38	10,000本 (1,000本×10箱)	○	○	○
GHLL-41	4.0×41	10,000本 (1,000本×10箱)	○	○	○

# ビックス 石膏ボードビス クロスハッチ

クロムフリースジオメット

## 木下地専用



品番	サイズ	ケース入数(小箱×10箱)	頭径	ねじ外径	ねじ全長	ねじ長さ	
GRC-25	3.9×25	10,000本 (1,000本×10箱)	8.0	3.8	25	20	木下地専用の コースタイプ
GRC-28	3.9×28	10,000本 (1,000本×10箱)	8.0	3.8	28	23	
GRC-32	3.9×32	10,000本 (1,000本×10箱)	8.0	3.8	32	27	
GRC-38	3.9×38	9,000本 (900本×10箱)	8.0	3.8	38	33	
GRC-41	3.9×41	8,000本 (800本×10箱)	8.0	3.8	41	36	

環境にやさしい表面処理「クロムフリースジオメット」頭の表面が網目状でパテ塗りしやすい

# ビックス

## スーパーウッド 小箱

スチール製  
クロメート



品番	サイズ	ケース入数(小箱×10箱)	頭径	ねじ 外径	ねじ 全長	ねじ 長さ	
SPW-25	3.8 x 25	11,000本 (1,100本 x 10箱)	8.2	3.8	25	20	
SPW-28	3.8 x 28	10,500本 (1,050本 x 10箱)	8.2	3.8	28	23	
SPW-32	3.8 x 32	10,000本 (1,000本 x 10箱)	8.2	3.8	32	27	
SPW-38	3.8 x 38	8,200本 ( 820本 x 10箱)	8.2	3.8	38	21	
SPW-41	3.8 x 41	6,700本 ( 670本 x 10箱)	8.2	3.8	41	23	
SPW-45	3.8 x 45	6,200本 ( 620本 x 10箱)	8.2	3.8	45	25	
SPW-51	3.8 x 51	5,700本 ( 570本 x 10箱)	8.2	3.8	51	29	※L25~L32は全ねじタイプにより ローレット部の形状なし
SPW-57	3.8 x 57	4,700本 ( 470本 x 10箱)	8.2	3.8	57	34	
SPW-65	4.2 x 65	3,600本 ( 360本 x 10箱)	8.5	4.2	65	39	
SPW-75	4.2 x 75	2,700本 ( 270本 x 10箱)	8.7	4.2	75	45	
SPW-90	4.8 x 90	1,700本 ( 170本 x 10箱)	8.7	4.8	90	54	
SPW-100	5.2 x 100	1,450本 ( 145本 x 10箱)	8.7	5.2	100	59	
SPW-110	5.2 x 110	1,250本 ( 125本 x 10箱)	8.7	5.2	110	65	
SPW-120	5.2 x 120	1,000本 ( 100本 x 10箱)	8.7	5.2	120	71	

# ビックス

## スーパーウッド 徳用箱

スチール製  
クロメート

品番	サイズ	ケース入数(徳用箱×6箱)	頭径	ねじ 外径	ねじ 全長	ねじ 長さ	
SPW-25T	3.8 x 25	13,200本 (2,200本 x 6箱)	8.2	3.8	25	20	
SPW-28T	3.8 x 28	12,600本 (2,100本 x 6箱)	8.2	3.8	28	23	
SPW-32T	3.8 x 32	12,000本 (2,000本 x 6箱)	8.2	3.8	32	27	
SPW-38T	3.8 x 38	9,900本 (1,650本 x 6箱)	8.2	3.8	38	21	
SPW-41T	3.8 x 41	8,100本 (1,350本 x 6箱)	8.2	3.8	41	23	
SPW-45T	3.8 x 45	7,500本 (1,250本 x 6箱)	8.2	3.8	45	25	
SPW-51T	3.8 x 51	6,900本 (1,150本 x 6箱)	8.2	3.8	51	29	※L25~L32は全ねじタイプにより ローレット部の形状なし
SPW-57T	3.8 x 57	5,700本 ( 950本 x 6箱)	8.2	3.8	57	34	
SPW-65T	4.2 x 65	4,350本 ( 725本 x 6箱)	8.5	4.2	65	39	
SPW-75T	4.2 x 75	3,300本 ( 550本 x 6箱)	8.7	4.2	75	45	
SPW-90T	4.8 x 90	2,040本 ( 340本 x 6箱)	8.7	4.8	90	54	
SPW-100T	5.2 x 100	1,740本 ( 290本 x 6箱)	8.7	5.2	100	59	
SPW-110T	5.2 x 110	1,500本 ( 250本 x 6箱)	8.7	5.2	110	65	
SPW-120T	5.2 x 120	1,200本 ( 200本 x 6箱)	8.7	5.2	120	71	

「ねじの先端部に切削機能(トリプルリーマー)搭載」。硬い部材に最適。

ラッパ頭のフレキによる適度な抵抗で潜り過ぎを防止、引きも抜群、作業効率も大幅にUPする事は間違いありません。

# ビックス

## ハイブロー 徳用箱

スチール製  
クロメート



品番	サイズ	ケース入数(徳用箱×6箱)	頭径	ねじ 外径	ねじ 全長	ねじ 長さ	
HBS-32T	3.5×32	9,600本 (1,600本×6箱)	6.1	3.5	32	17	
HBS-38T	3.5×38	8,100本 (1,350本×6箱)	6.1	3.5	38	22	
HBS-45T	3.5×45	7,200本 (1,200本×6箱)	6.1	3.5	45	23	
HBS-50T	3.5×50	6,000本 (1,000本×6箱)	6.1	3.5	50	25	
HBM-50T	4.0×50	5,100本 ( 850本×6箱)	7.2	4.0	50	25	
HBM-65T	4.0×65	3,900本 ( 650本×6箱)	7.2	4.0	65	33	
HBM-75T	4.0×75	3,300本 ( 550本×6箱)	7.2	4.0	75	38	
HBL-42T	4.2×42	6,000本 (1,000本×6箱)	8.5	4.2	42	22	
HBL-45T	4.2×45	5,400本 ( 900本×6箱)	8.5	4.2	45	23	
HBL-50T	4.2×50	4,800本 ( 800本×6箱)	8.5	4.2	50	25	
HBL-65T	4.2×65	3,300本 ( 550本×6箱)	8.5	4.2	65	33	
HBL-75T	4.2×75	2,700本 ( 450本×6箱)	8.5	4.2	75	38	
HBL-90T	5.0×90	1,680本 ( 280本×6箱)	10.2	5.0	90	48	
HBL-105T	5.0×105	1,500本 ( 250本×6箱)	10.2	5.0	105	60	
HBL-120T	5.0×120	1,320本 ( 220本×6箱)	10.2	5.0	120	70	

# ビックス

## ハイブロー 化粧箱

スチール製  
クロメート

品番	サイズ	ケース入数(化粧箱×20箱)	頭径	ねじ 外径	ねじ 全長	ねじ 長さ	
HBS-32K	3.5×32	4,200本 ( 210本×20箱)	6.1	3.5	32	17	
HBS-38K	3.5×38	3,600本 ( 180本×20箱)	6.1	3.5	38	22	
HBS-45K	3.5×45	3,200本 ( 160本×20箱)	6.1	3.5	45	23	
HBS-50K	3.5×50	2,600本 ( 130本×20箱)	6.1	3.5	50	25	
HBM-50K	4.0×50	2,300本 ( 115本×20箱)	7.2	4.0	50	25	
HBM-65K	4.0×65	1,700本 ( 85本×20箱)	7.2	4.0	65	33	
HBM-75K	4.0×75	1,500本 ( 75本×20箱)	7.2	4.0	75	38	
HBL-42K	4.2×42	2,600本 ( 130本×20箱)	8.5	4.2	42	22	
HBL-45K	4.2×45	2,400本 ( 120本×20箱)	8.5	4.2	45	23	
HBL-50K	4.2×50	2,100本 ( 105本×20箱)	8.5	4.2	50	25	
HBL-65K	4.2×65	1,500本 ( 75本×20箱)	8.5	4.2	65	33	
HBL-75K	4.2×75	1,200本 ( 60本×20箱)	8.5	4.2	75	38	
HBL-90K	5.0×90	800本 ( 40本×20箱)	10.2	5.0	90	48	
HBL-105K	5.0×105	700本 ( 35本×20箱)	10.2	5.0	105	60	
HBL-120K	5.0×120	600本 ( 30本×20箱)	10.2	5.0	120	70	

高い山と低い山の万能タイプのネジ山、先端カット、ローレット付き、特殊フレキ付き皿頭等の多くの機能搭載のハイスペックなビスです。「硬木、乾燥材、合板、集成材、MDF」など多岐にわたる部材に最適です。S・M・Lの3種類の太さをご用意、用途に合わせてお選び頂けます。

# ビックス

# スリムビス

スチール製  
三価クロメート



品番	サイズ	ケース入数(小箱×10箱)	頭径	ねじ 外径	ねじ 全長	ねじ 長さ	
SF-13	3.3×13	10,000本 (1,000本×10箱)	6.3	3.3	13	10	<b>リニューアル発売!!</b> ※L13~L20は全ねじタイプ
SF-16	3.3×16	9,500本 (950本×10箱)	6.3	3.3	16	13	
SF-20	3.3×20	9,000本 (900本×10箱)	6.3	3.3	20	17	
SF-25	3.3×25	8,700本 (870本×10箱)	6.3	3.3	25	18	
SF-30	3.3×30	7,900本 (790本×10箱)	6.3	3.3	30	20	
SF-35	3.3×35	7,000本 (700本×10箱)	6.3	3.3	35	23	
SF-40	3.3×40	6,200本 (620本×10箱)	6.3	3.3	40	26	
SF-45	3.3×45	5,600本 (560本×10箱)	6.3	3.3	45	30	
SF-50	3.3×50	5,000本 (500本×10箱)	6.3	3.3	50	33	
SF-65	4.0×65	3,100本 (310本×10箱)	7.25	4.0	65	43	

施工時の「ネジ倒れ」の問題が従来品と比べて大幅に改善。

施工性が向上し安心してご使用頂ける商品にリニューアル出来ました。

また、この機会に合わせて、お求め易い入数に変更しましたので、是非一度お試し下さい。

# ビックス

# コンパネビス

スチール製  
クロメート

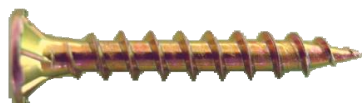

品番	サイズ	ケース入数(小箱×10箱)	頭径	ねじ 外径	ねじ 全長	ねじ 長さ	
NP-25	4.0×25	6,700本 (670本×10箱)	8.2	4.2	25	21	
NP-28	4.0×28	6,350本 (635本×10箱)	8.2	4.2	28	24	
NP-32	4.0×32	5,700本 (570本×10箱)	8.2	4.2	32	28	
NP-38	4.0×38	4,800本 (480本×10箱)	8.2	4.2	38	34	
NP-41	4.0×41	4,550本 (455本×10箱)	8.2	4.2	41	36	
NP-45	4.0×45	4,150本 (415本×10箱)	8.2	4.2	45	41	
NP-51	4.0×51	3,400本 (340本×10箱)	8.2	4.2	51	47	
NP-65	4.5×65	2,100本 (210本×10箱)	8.5	4.5	65	60	
NP-75	4.5×75	1,600本 (160本×10箱)	8.5	4.5	75	70	

構造用合板、コンパネ等の合板を締結する際に最適なビスです。

部材同士をガッチリ固定する事が出来るビスです。

当社のコーススレッドと比較した引抜試験でも高い引抜強度を確認。(構造用合板12mmで試験)

合板等の締結時に問題となる、頭飛び、板浮、頭浮、頭沈み、毛羽たちを一挙に解決をしたビスです。

材木の節などもスムーズに締込可能です。

# ビックス 断熱パネルビス A

スチール製  
ジオメット



No.3 四角ビット



品番	サイズ	ケース入数(小箱×10箱)	頭径	ねじ 外径	ねじ 全長	ねじ 長さ	
DPA-120	5.2 x 120	1,500本 ( 150本 x 10箱)	10.2	5.2	120	72.0	
DPA-130	5.5 x 130	1,000本 ( 100本 x 10箱)	10.2	5.5	130	72.0	
DPA-150	5.5 x 150	1,000本 ( 100本 x 10箱)	10.2	5.5	150	72.0	
DPA-160	5.5 x 160	1,000本 ( 100本 x 10箱)	10.2	5.5	160	72.0	
DPA-180	5.5 x 180	1,000本 ( 100本 x 10箱)	10.2	5.5	180	72.0	
DPW-150	5.5 x 150	1,000本 ( 100本 x 10箱)	11.5	5.5	150	72.0	六角頭、十字穴

トリプルリーマー付きの特殊ネジ山がビス締込時の摩擦を軽減し楽々施工を実現。また部材の引き寄せも抜群です。No.3の四角ビットでドライバー締め込み時のカムアウトの心配もなく安心してご使用頂けます。

# ビックス 断熱パネルビス B

スチール製  
ジオメット



No.3 四角ビット



品番	サイズ	ケース入数(小箱×10箱)	頭径	ねじ 外径	ねじ 全長	ねじ 長さ	
DPB-120	7.0 x 120	700本 ( 70本 x 10箱)	15	7.0	120	45	
DPB-130	7.0 x 130	700本 ( 70本 x 10箱)	15	7.0	130	45	
DPB-150	7.0 x 150	700本 ( 70本 x 10箱)	15	7.0	150	45	
DPB-180	7.0 x 180	700本 ( 70本 x 10箱)	15	7.0	180	45	

ネジ先端に特殊ドリル刃を搭載し材割れの心配もなく安心してご使用頂けます。



品番・メッキ		サイズ	ケース入数(化粧箱×18箱)	頭径	ねじ 外径	ねじ 全長	ねじ 長さ	
MNP-16	クロメート	2.1 x 16	9,000本 ( 500本 x 18箱)	3.8	2.1	16	9	
MNP-20		2.1 x 20	8,100本 ( 450本 x 18箱)	3.8	2.1	20	10	
MNP-25		2.1 x 25	7,200本 ( 400本 x 18箱)	3.8	2.1	25	13	
MNP-32		2.1 x 32	6,300本 ( 350本 x 18箱)	3.8	2.1	32	17	
MNP-38		2.1 x 38	5,040本 ( 280本 x 18箱)	3.8	2.1	38	20	
MNP-16Ni	ニッケル	2.1 x 16	8,100本 ( 450本 x 18箱)	3.8	2.1	16	9	
MNP-20Ni		2.1 x 20	7,200本 ( 400本 x 18箱)	3.8	2.1	20	10	
MNP-25Ni		2.1 x 25	6,300本 ( 350本 x 18箱)	3.8	2.1	25	13	
MNP-32Ni		2.1 x 32	5,400本 ( 300本 x 18箱)	3.8	2.1	32	17	
MNP-38Ni		2.1 x 38	4,500本 ( 250本 x 18箱)	3.8	2.1	38	20	
MNP-16Cu	ブロンズ	2.1 x 16	8,100本 ( 450本 x 18箱)	3.8	2.1	16	9	
MNP-20Cu		2.1 x 20	7,200本 ( 400本 x 18箱)	3.8	2.1	20	10	
MNP-25Cu		2.1 x 25	6,300本 ( 350本 x 18箱)	3.8	2.1	25	13	
MNP-32Cu		2.1 x 32	5,400本 ( 300本 x 18箱)	3.8	2.1	32	17	
MNP-38Cu		2.1 x 38	4,500本 ( 250本 x 18箱)	3.8	2.1	38	20	

## フローリング用・フレキなし

品番・メッキ		サイズ	ケース入数(化粧箱×18箱)	頭径	ねじ 外径	ねじ 全長	ねじ 長さ	
MNFP-32	クロメート	2.4 x 32	5,400本 ( 300本 x 18箱)	4.1	2.4	32	19	
MNFP-38		2.4 x 38	4,500本 ( 250本 x 18箱)	4.1	2.4	38	23	

## フローリング用・フレキ付

品番・メッキ		サイズ	ケース入数(化粧箱×18箱)	頭径	ねじ 外径	ねじ 全長	ねじ 長さ	
MNFP-32F	クロメート	2.4 x 32	5,400本 ( 300本 x 18箱)	4.1	2.4	32	19	
MNFP-38F		2.4 x 38	4,500本 ( 250本 x 18箱)	4.1	2.4	38	23	

化粧箱仕様はパック品へ変更となります。



品番	サイズ	ケース入数(小箱×10箱)	頭径	頭高さ	ねじ 外径	ねじ 全長	ねじ 長さ	備考
AST4215D	4.2 x 15	10,000本 (1,000本 x 10箱)	8	1.7	4.2	15	10	ドリル先
AST4215T	4.2 x 15	10,000本 (1,000本 x 10箱)	8	1.7	4.2	15	15	とがり先

ランナーとスタッドを締結する際に最適。

頭の形状はシンワッシャーで薄い為、上からボード貼りも楽々OK。

# ビックス 焼き入れ二条木ねじ 皿

スチール製 ユニクロ



**\*1ケース小箱10箱入り**

サイズ	ケース入数
2.1×6.3	200,000本
2.1×10	120,000本
2.1×13	90,000本
2.4×10	100,000本
2.4×13	70,000本
2.4×16	50,000本
2.7×10	80,000本
2.7×13	60,000本
2.7×16	45,000本
2.7×20	35,000本
2.7×25	22,000本
3.1×10	55,000本
3.1×13	40,000本
3.1×16	35,000本
3.1×20	28,000本
3.1×22	24,000本
3.1×25	20,000本
3.1×32	13,000本

サイズ	ケース入数
3.5×16	30,000本
3.5×20	20,000本
3.5×22	18,000本
3.5×25	15,000本
3.5×32	12,000本
3.5×38	10,000本
3.8×13	30,000本
3.8×16	25,000本
3.8×20	20,000本
3.8×25	15,000本
3.8×32	10,000本
3.8×38	8,000本
3.8×45	6,000本
4.1×16	22,000本
4.1×20	16,000本
4.1×25	12,000本
4.1×32	10,000本
4.1×38	7,000本
4.1×45	6,000本
4.1×50	5,000本

サイズ	ケース入数
4.5×16	18,000本
4.5×20	12,000本
4.5×25	10,000本
4.5×32	8,000本
4.5×38	6,000本
4.5×45	4,000本
4.5×50	4,000本
5.1×20	12,000本
5.1×25	9,000本
5.1×32	6,000本
5.1×38	4,500本
5.1×45	4,000本
5.1×50	3,500本
5.1×56	3,000本
5.1×63	2,500本
5.8×45	2,500本
5.8×50	2,500本
5.8×56	2,500本
5.8×63	2,000本

# ビックス 焼き入れ二条木ねじ 丸

スチール製 ユニクロ



**\*1ケース小箱10箱入り**

サイズ	ケース入数
2.1×6.3	150,000本
2.1×10	100,000本
2.4×10	90,000本
2.4×16	50,000本
2.7×13	50,000本
2.7×20	30,000本
3.1×16	30,000本
3.1×25	18,000本
3.5×20	20,000本
3.5×25	15,000本
3.5×32	10,000本

サイズ	ケース入数
3.8×16	20,000本
3.8×25	13,000本
3.8×38	8,000本
4.1×13	20,000本
4.1×16	18,000本
4.1×25	12,000本
4.1×32	9,000本
4.1×45	5,000本
4.5×16	14,000本
4.5×20	12,000本
4.5×25	10,000本
4.5×32	7,000本
4.5×38	6,000本

サイズ	ケース入数
4.5×45	4,500本
4.5×50	4,000本
5.1×20	8,000本
5.1×25	7,000本
5.1×32	5,000本
5.1×45	3,500本
5.1×56	2,500本
5.8×50	2,500本
5.8×63	2,000本

焼き入れ品で十字穴がナメたり、ネジ切れの心配もなくご使用頂けます。



\*1ケース小箱10箱入り

サイズ	サラ	ナベ	トラス
	ケース入数		
3.0 × 6	90,000本	70,000本	48,000本
3.0 × 8	80,000本	50,000本	50,000本
3.0 × 10	60,000本	50,000本	45,000本
3.0 × 12	50,000本	40,000本	35,000本
3.0 × 16	35,000本	35,000本	25,000本
3.0 × 20	28,000本	28,000本	20,000本
3.0 × 25	18,000本	20,000本	15,000本
3.0 × 30	15,000本	14,000本	12,000本
3.0 × 35	10,000本	12,000本	
3.0 × 40	8,000本	10,000本	
3.5 × 6		50,000本	40,000本
3.5 × 8	50,000本	40,000本	35,000本
3.5 × 10	50,000本	32,000本	35,000本
3.5 × 12	35,000本	28,000本	30,000本
3.5 × 14	30,000本		
3.5 × 16	30,000本	25,000本	20,000本
3.5 × 20	20,000本	20,000本	18,000本
3.5 × 25	15,000本	15,000本	13,000本
3.5 × 30	12,000本	10,000本	10,000本
3.5 × 35	9,000本	9,000本	
3.5 × 40	8,000本	8,000本	
4.0 × 6		40,000本	25,000本
4.0 × 8	40,000本	28,000本	20,000本
4.0 × 10	35,000本	25,000本	20,000本
4.0 × 12	30,000本	20,000本	20,000本
4.0 × 16	20,000本	20,000本	15,000本
4.0 × 20	17,000本	15,000本	12,000本
4.0 × 25	13,000本	12,000本	9,000本
4.0 × 30	10,000本	10,000本	8,000本
4.0 × 35	8,000本	8,000本	6,000本
4.0 × 40	6,000本	6,000本	5,000本
4.0 × 45	5,000本	5,000本	4,000本
4.0 × 50	4,000本	4,000本	3,500本
4.0 × 60	3,500本	3,500本	3,000本
4.0 × 65	2,500本	3,000本	
4.0 × 70	2,500本	2,500本	2,500本
4.0 × 75	2,500本	2,500本	
4.0 × 80	2,000本		

サイズ	サラ	ナベ	トラス
	ケース入数		
4.5 × 8		25,000本	
4.5 × 10	27,000本	17,000本	
4.5 × 12	20,000本	18,000本	
4.5 × 16	15,000本	15,000本	
4.5 × 20	12,000本	12,000本	
4.5 × 25	10,000本	10,000本	
4.5 × 30	8,000本	8,000本	
4.5 × 35	6,000本	6,000本	
4.5 × 40	5,000本	5,000本	
4.5 × 45	4,000本	4,000本	
4.5 × 50	3,500本	3,500本	
5.0 × 8		20,000本	
5.0 × 10	20,000本	16,000本	10,000本
5.0 × 12	20,000本	15,000本	13,000本
5.0 × 16	12,000本	10,000本	10,000本
5.0 × 20	10,000本	10,000本	8,000本
5.0 × 25	8,000本	8,000本	6,000本
5.0 × 30	6,000本	6,000本	5,000本
5.0 × 35	5,000本	5,000本	3,500本
5.0 × 40	4,000本	4,000本	3,500本
5.0 × 45	3,500本	3,500本	3,000本
5.0 × 50	3,000本	3,000本	3,000本
5.0 × 60	2,500本	2,500本	
5.0 × 65		2,000本	
5.0 × 70	2,000本	2,000本	
5.0 × 75		2,000本	
5.0 × 80	1,500本	2,000本	
6.0 × 10		10,000本	
6.0 × 12		10,000本	7,000本
6.0 × 16	9,000本	8,000本	6,000本
6.0 × 20	7,000本	6,000本	5,000本
6.0 × 25	5,000本	5,000本	4,000本
6.0 × 30	4,000本	4,000本	3,500本
6.0 × 35	4,000本	3,500本	3,000本
6.0 × 40	3,000本	3,000本	2,500本
6.0 × 45	2,500本	2,500本	2,500本
6.0 × 50	2,000本	2,000本	2,000本
6.0 × 60	2,000本	2,000本	
6.0 × 70	2,000本	2,000本	
6.0 × 80	1,500本		

# 株式会社天野製作所は、建築・弱電・自動車、あらゆる産業のネジを製造しております。

- ・主たるネジ製造製品はお客様へのニーズに合わせた特注ネジ製品です。
- ・在庫商品はカタログ商品である建築用ネジ(ビックス・エースポイント)です。



## 圧造 (Heading) 54台

1ダイス・2ブローを中心に  
ねじ外径2.1mm～10.0mmまでの商品を製造中。  
チェッカーをはじめ、ハイテク機器を搭載し  
不良品の流出をシャットアウト。



## 転造 (Rolling) 63台

H18年から長いビス・太いビスの要望が急増。  
弊社では高品質で安定した商品を製造出来るように  
新機種を大幅に導入、時代の流れに順応しています。  
200mmまでの長さに対応できます。



## ポインター (Pointer) 16台

ドリル刃M3～M10まで対応。  
木に対してのドリル・鉄板に対してのドリルを的確に開発し製造中。  
ドリル刃の切削性能を高める為に独自の管理体制で生産しております。  
国内品質のプライドをかけて高品質のドリルを製造しております。



## 連続熱処理 (Quenching Turnances)

24時間体制で稼働し適正な温度を保持。  
月産500tまで対応可能な大型炉。  
ネジの種類や用途に合わせて適正な硬度で処理。  
ネジの性能を決める重要工程を自社で処理する事  
により、お客様に品質、性能、価格で貢献します。



## 真空窒化炉

刃先を強化したSUS410製ドリルねじやタッピンねじを生産するための熱処理設備。



## ジオメット処理 (Geomet)

世界シェアNo. 1で活躍するクロムフリーの代表処理。ジオメット処理を2006年に導入、環境問題に取り組みクロムフリー処理のねじをお客様に出荷しております。ねじ専用開発された設備ですので仕上がりも良好。必ずお客様のお役にたてる設備です。



## 自動梱包機 (Automatic Packaging) 15台

梱包形態も昔と違いお客様からのご要望も様々です。箱詰め自動機は勿論、袋詰め自動機も増大しご要望にお応えしています。この装置もビス専用で大改造し異物の混入を防ぎ、数量の誤差もなくキッチリ梱包できるシステムになっております。

# 会社概要

## Company Outline

### 会社概要

商号 株式会社 天野製作所  
設立 昭和30年 2月  
資本金 3,000万円  
取引銀行 三菱UFJ銀行 三井住友銀行  
従業員 66名

### 他の主な設備

搬送機器・・・12台 (天井クレーン・フォークリフト・他)

工作機器・・・25台 (精密旋盤・研磨盤・フライス盤・他)

検査機器・・・15台 (塩水噴霧試験機・マイクロビッカース硬度計・他)

選別機器・・・ 5台 (ローラー選別機)

自動遠心分離機・・・ 2台

## ご案内地図

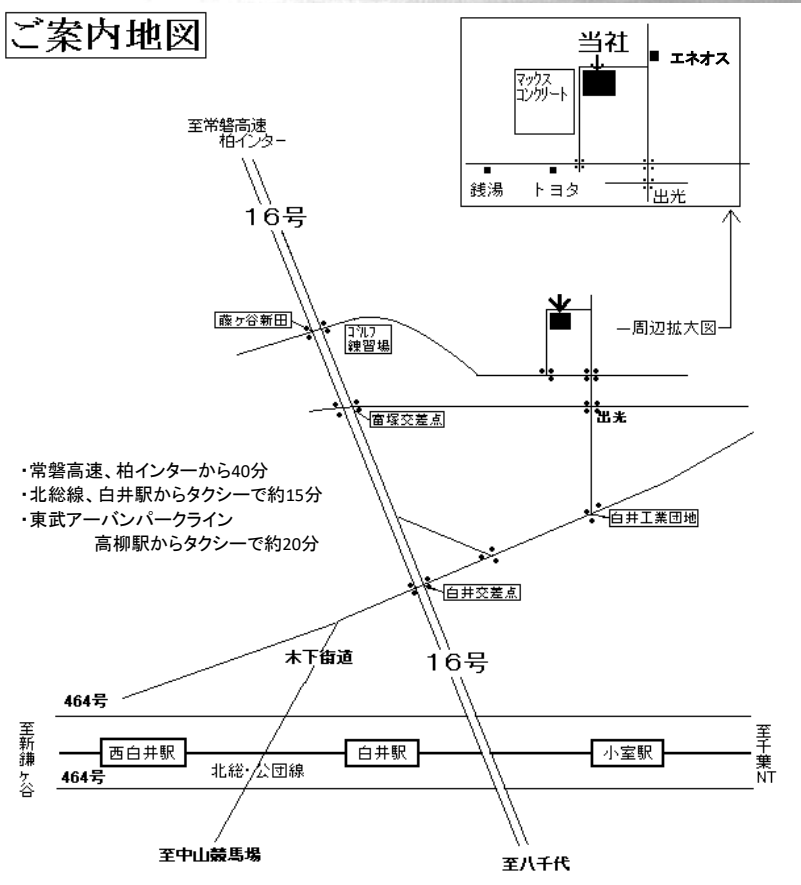

株式会社 天野製作所

千葉県白井市中80-2

TEL 047-492-0221

FAX 047-492-0225

<http://www.amanofastener.com/>